

N

EDLANDSÅPNEREN

Monterings- og driftsveiledning.

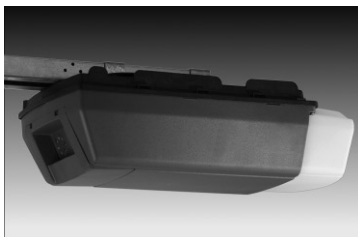

Les hele veiledningen før du starter monteringen.
Oppbevar veiledningen godt.

All programmering og justeringer av innstilling for endestopp, trekk- og trykkraft og fjernkontrollinnkoding står på side 11 og 12.

Beskyttet opphavsrett.
Ettertrykk og utdrag kan kun gjøres med vår tillatelse.
Det tas forbehold om endringer.

Før monteringen starter

For å unngå feilmontering og skader på port og portåpner, er det viktig at monteringsveiledningen følges. Les hele før du starter.

Leverandøren er uten ansvar for skader som måtte oppstå på grunn av feil montering. Monteringsveiledningen bør oppbevares godt da den inneholder viktige anvisninger for justeringer, kontroll og vedlikeholdsarbeid.

Bygningsmessige forutsetninger

Garasjetaket (eller takstolene) må være så solid at det gir et sikkert feste for portåpneren. Avstanden mellom taket og det høyeste punktet på porten, når den åpnes eller lukkes, må ikke være mindre enn 30 mm.

Påkrevd el-installasjon er 220 – 240 volt/50 Hz.

Merk: Det er viktig at gjeldende sikkerhetsforskrifter følges.

Monteringsskisse

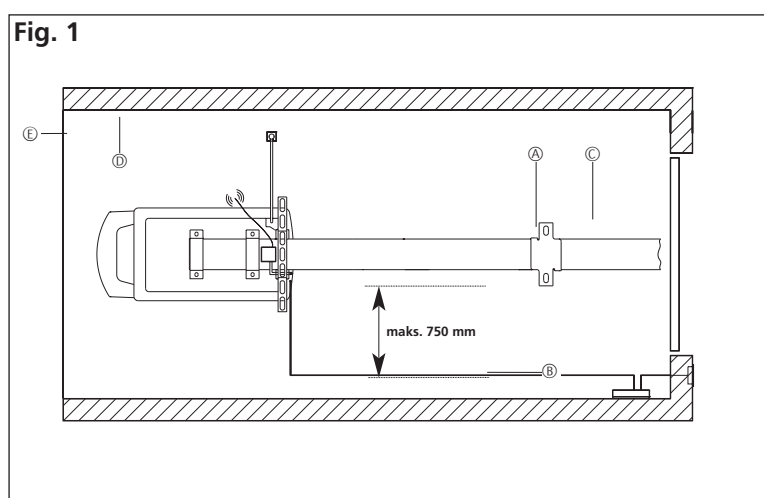

Monteringsskisse (Fig. 1)

- A Motorenhet
- B Jordet stikkontakt (230 volt)
- C Elektronisk antenne
- D Innvendig trykkbryter (tilleggsutstyr)
- E Nøkkelbryter (tilleggsutstyr)

- 1. Garasjeporten klargjøres for montering.**
 - Portens låsemekanismer må demonteres eller settes ut av drift. (side 5)
 - Sørg for at porten er lett å bevege.
- 2. Skinnen forbindes med motorenheten** (side 5)
- 3. Montering av portåpneren i garasjen**
 - Koblingselementene til porten monteres (side 7)
 - Skinnen forbindes med karmen (side 8)
- 4. Elektriske tilkoblinger gjøres** (side 10)
 - Elektronisk antenne installeres
 - Portåpnerens støpsel settes i stikkontakten
 - Eventuell ekstra trykkbryter installeres
- 5. Fjernkontrollen forberedes** (side 10)
 - Innsetting av batteri.
- 6. Portåpnerens grunninnstillinger gjøres og tilpasses** (side 11)
 - Portåpneren forberedes og programmeres for oppstart

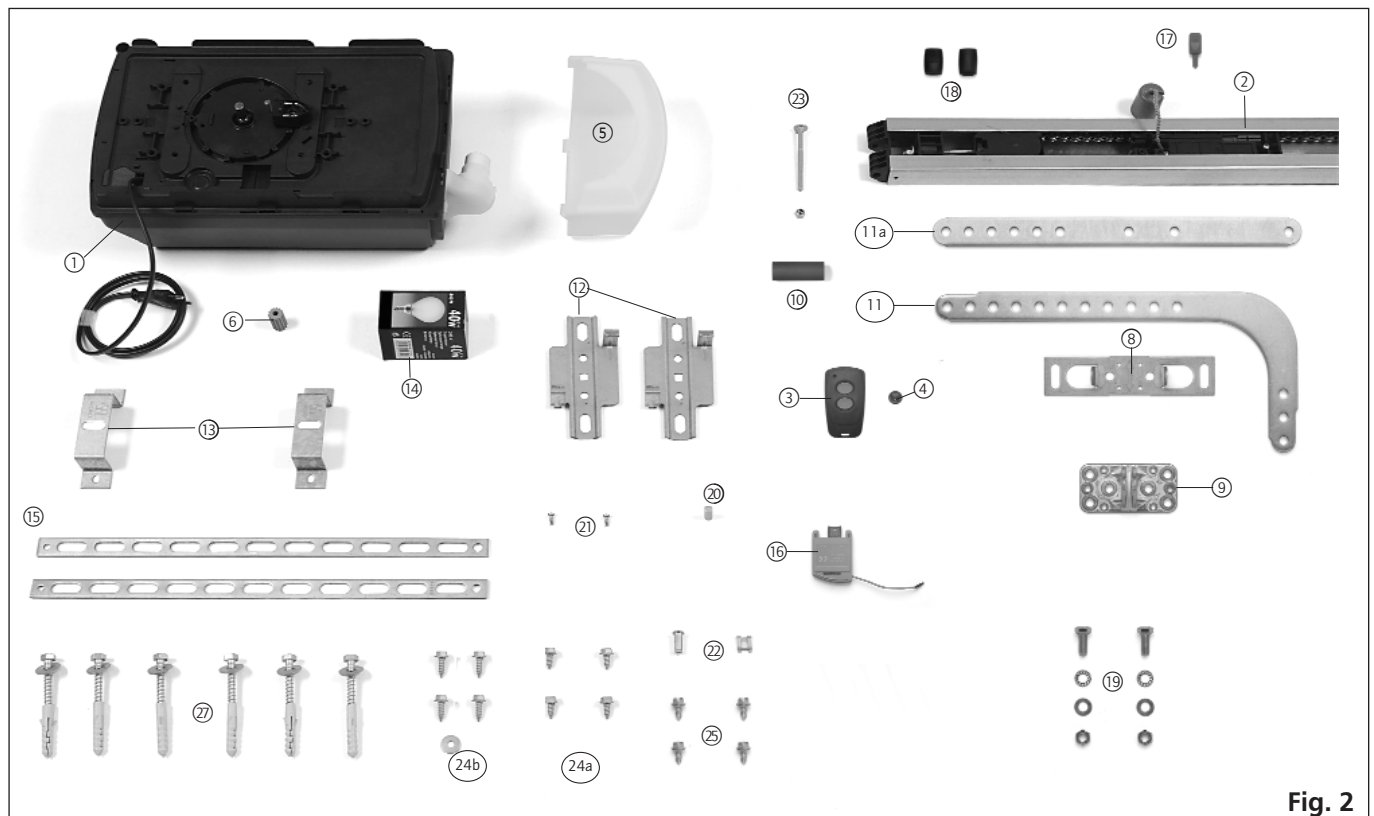
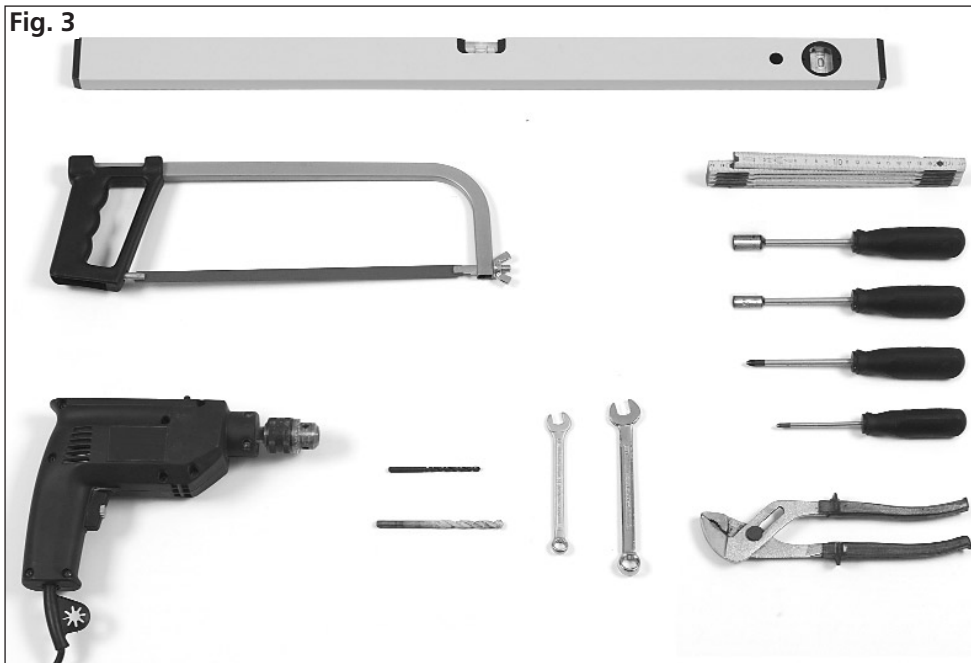

Fig. 2

- | | | | |
|--|------|--|------|
| 1. Motorenhet | (1x) | 19. Sekskantskruer \varnothing 8 x 25 med mutter og skiver til sammenkopling av trekkarm | (2x) |
| 2. Skinne, komplett | (1x) | 20. Bolt \varnothing 8 x 20 | (1x) |
| 3. Fjernkontroll | (1x) | 21. Stjerneskrue \varnothing 4 x 10 til plast | (2x) |
| 4. Batteri til fjernkontroll | (1x) | 22. Bolt A8 x 19,5 x 16 og SL-sikringsclip | (1x) |
| 5. Lampedeksel | (1x) | 23. Bolt M6 x 80 med gjenger og låsemutter | (1x) |
| 6. Tannet adapterkappe | (1x) | 24.a. Plateskruer B6,3 x 16 til metallport | (6x) |
| 8. Veggbrakett | (1x) | 24.b. Treskruer \varnothing 6 x 30 til treport | (4x) |
| 9. Portbrakett, hoveddel | (1x) | 25. Stjerneskrue \varnothing 6 x 14 til plast | (4x) |
| 10. Rød plasticsylinder | (1x) | 27. Skruesett: | |
| 11. Trekkarm, vinkeldel | (1x) | Treskrue \varnothing 8 x 60 | (6x) |
| 11.a. Trekkarm, rett del | (1x) | Skive \varnothing 8,4 x 25 | (6x) |
| 12. Opphengsklammer | (2x) | Murplugg av plast U 10 | (6x) |
| 13. Klembøyle | (2x) | | |
| 14. Lyspære 40 W | (1x) | | |
| 15. Festejern | (2x) | | |
| 16. Elektronisk antenne | (1x) | | |
| 17. Rød plastknott til utkoplingsstift | (1x) | | |
| 18. Gummilnotter til innlegg i skinne | (2x) | | |

Følgende verktøy behøves:

Fig. 3



Vater
Tomme-stokk eller metermål
Pipe- eller fastnøkkel 10 mm
Pipe- eller fastnøkkel 13 mm
Skrutrekker, stjerne str. 2
Skrutrekker, stjerne str. 3
Murbor 10 mm
Metallbor 5 mm
Tang
Baufil
Bormaskin

Hvordan sette portlåsen ut av funksjon?

Det er viktig at portens låsesystem settes ut av funksjon eller demonteres.

Garasjeporter har forskjellige typer lås, og det er derfor ikke noen entydig anvisning på hvordan dette skal gjøres, men bruk en enkel og sikker løsning.

Skal det monteres portåpner samtidig med porten, anbefaler vi at portens lås ikke blir montert.

Lyspæren settes i.

Fig. 4

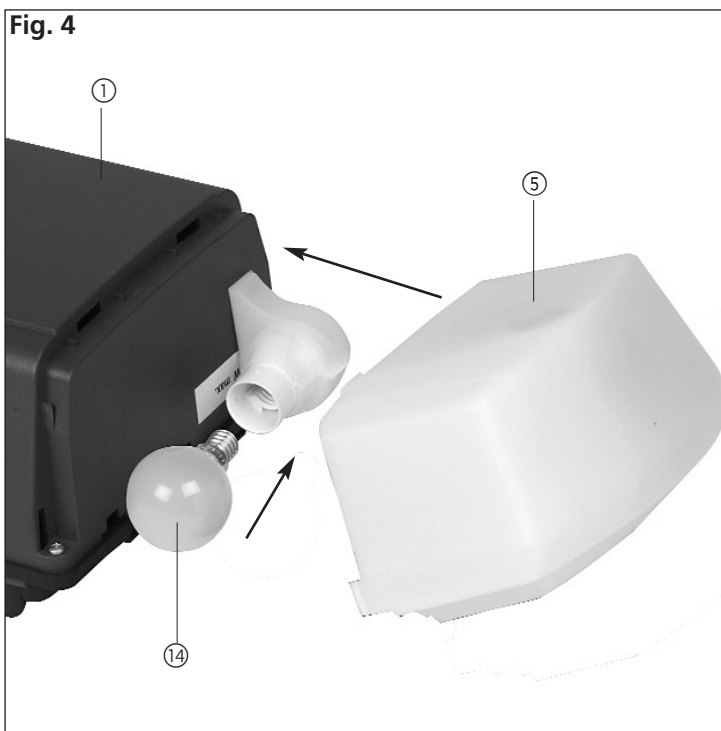

Belysning:

Lyspæren (maks 40 Watt) (14) skrues inn i lampeholderen på motorenheten (1) og lampedekselet (5) settes på (fig. 4).

Fig. 5.1



Skinnen forbindes med motorenheten:

Adapterkappen ⑥ trykkes ned på den tannede drivakselen til den stopper (fig. 5.1).

Fig. 5.2

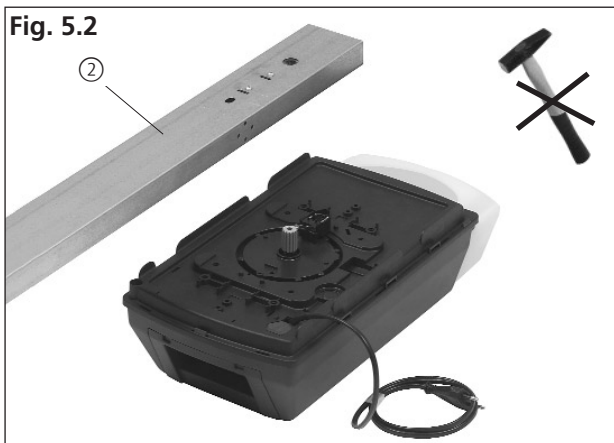

Skinnen ② settes i riktig stilling rett over adapterkappen, justeres sideveis og senkes med et lett trykk ned på motorhuset. (fig. 5.2).

Viktig:

Ikke bruk makt!

Når skinnen justeres parallellt med motorenhetens overside, rekker det å trekke lett i skinnen, som er rettet i samme retning som motorenheten, for å kunne senke den ned på drivakselen uten bruk av makt.

Fig. 5.3

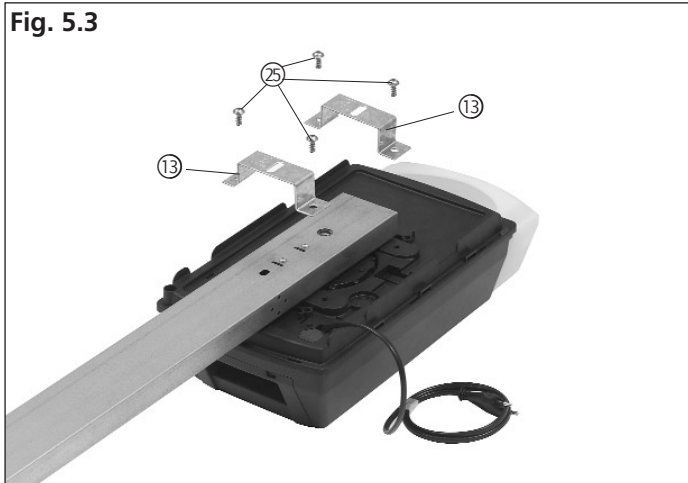

Skinnen (2) festes til motorenheten ved hjelp av to festebøyler (13) og fire stjerneskruer (25), (fig. 5.3).

Fig. 6

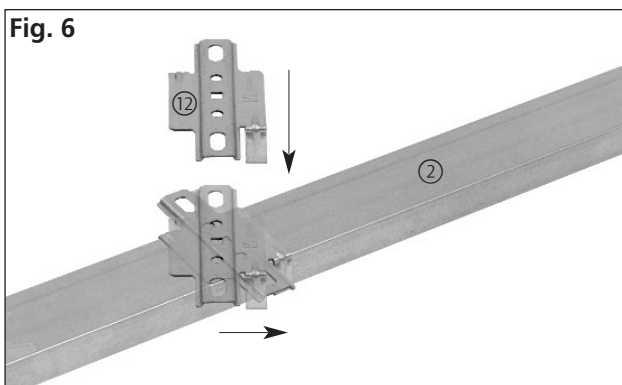

Opphengsklammerne (12) plasseres på skinnen (2) (fig. 6).

Om deres plassering og funksjon, se fig. 12.3.

Fig. 7.1

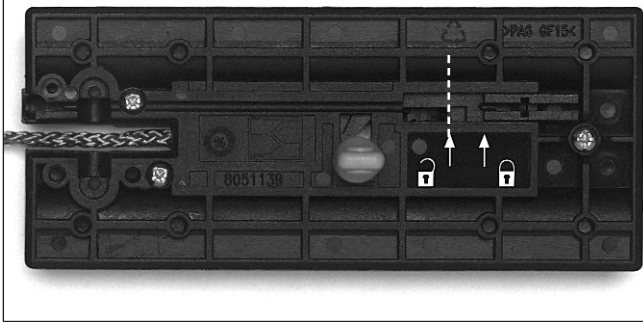

Når den røde skyveren på førings-sleiden er i samme posisjon som på fig. 7.1, er førings-sleiden og kjedet koplet sammen (Posisjon ved levering). Skyveren må være i denne posisjon for at førings-sleiden skal bevege seg og trekke porten med seg.

Fig. 7.2

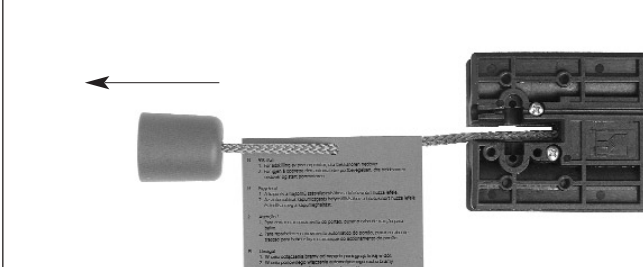

Trekker du i utlørsersnoren, skilles førings-sleiden fra kjedet og porten er frigjort fra drivmotoren. (fig. 7.2)

Fig. 7.3

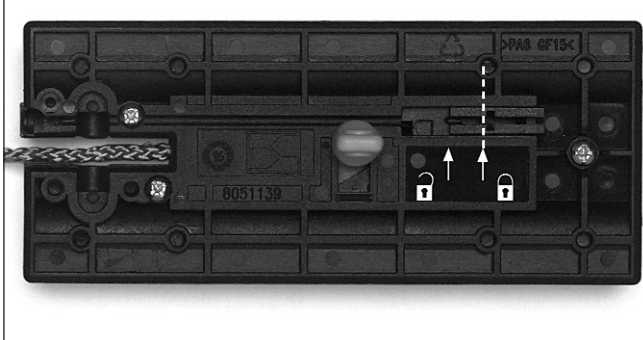

Førings-sleiden er utkoplet når posisjonen til den røde skyveren er som i fig. 7.3. Porten kan da åpnes og lukkes manuelt.

For å kople sammen førings-sleiden og kjedet igjen, må den røde utkoplingsstiften skyves tilbake til utgangsposisjonen i fig. 7.1 med hånden.

Drivmotor og port er da sammenkoplet.

Den røde plastknotten (17) som er løst festet til førings-sleiden ved levering, stikkes inn i hullet i utkoplingsstiften slik at denne lettere skal kunne beveges.

Viktig:

Porten må bare beveges langsomt når den er utkoplet. Når porten åpnes manuelt, må den ikke åpnes så mye at førings-sleiden kolliderer med motorenheten.

Fig. 8

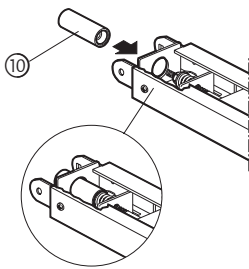

Når skinnen skal monteres, skal garasje-porten være lukket og ikke beveges før skinnen er godt festet. Dersom garasjen ikke har en annen inngang, må du sørge for at alt du trenger av materialer og verktøy er for hånden før du starter med å henge opp skinnen.

Fig. 9

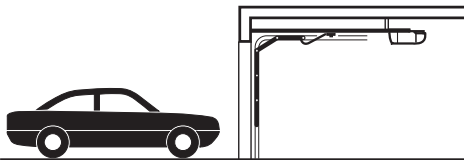
**NB!**

Før skinnen monteres, skal den røde plast-sylindringen (10) settes inn over strammeskruen og fjæren i enden av skinnen som vist i fig. 8.

Merk:

På leddporter kan motorenheten om nødvendig plasseres 200 mm forskjøvet i forhold til midten.

Fig. 10

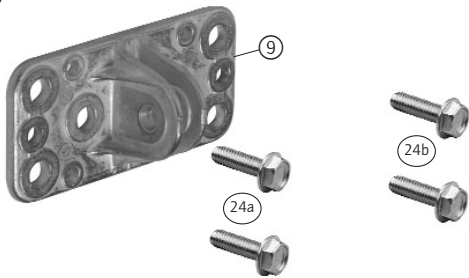

1. Portbraketten (9) klargjøres og skrues fast øverst på porten med 4 skruer. Fig. 10.

Fig. 10.1

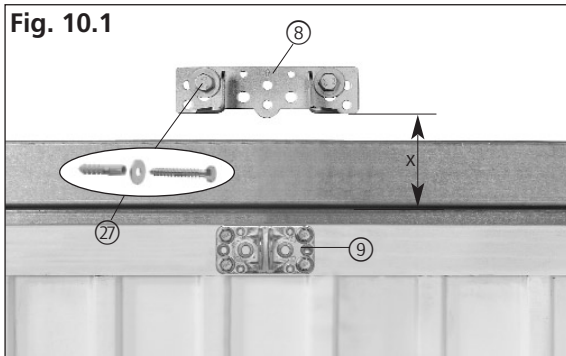

2. Veggbraketten (8) festes på veggen like over portbraketten og slik at avstanden mellom skinnen og det høyeste punktet på porten, når den er i bevegelse, helst ikke er over 10 mm . Fig. 10.1. Veggbraketten kan også festes i taket. Det er viktig for portens funksjon og for at det ikke skal oppstå skader, at avstanden mellom port og skinne ikke blir stor.

Fig. 11.1

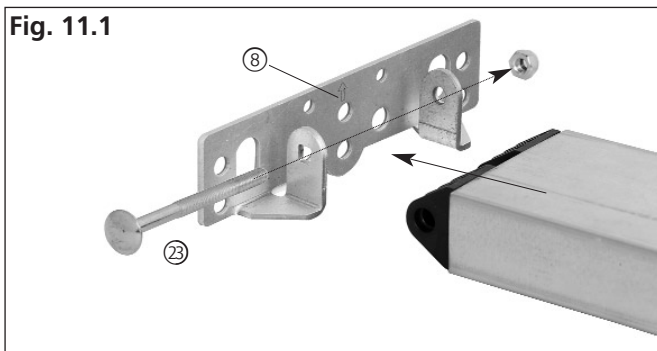

3. Skinnen forbindes med veggbraketten (8) (fig. 11.1)

Motorenheten plasseres på en høy støttebukk eller lignende inntil den skal fastmonteres til taket.

Fig. 11.2

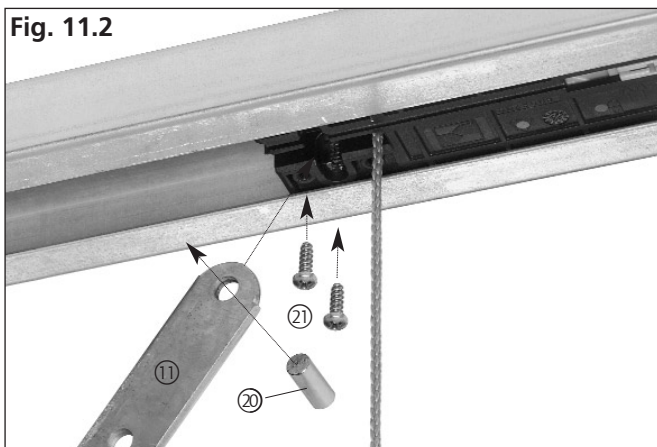

8. Veggbrakett

9. Portbrakett

11. Trekkarm, vinkeldel

11.a Trekkarm, rett del

20. Bolt \varnothing 8 x 20

21. Stjerneskrue \varnothing 4 x 16 til plast

22. Bolt A8 x 19,5 x 16 og sikringsclip

23. Flatrundskrue M6 x 80 og mutter

Bolten (20) settes inn i portens trekkarm (11)

(fig. 11.2) som settes inn i føringsgleiden og festes med en skrue ved hver av boltens ender.

Portens trekkarm (11) (fig. 11.3) forbindes med portbraketten (9).

Fig. 11.3

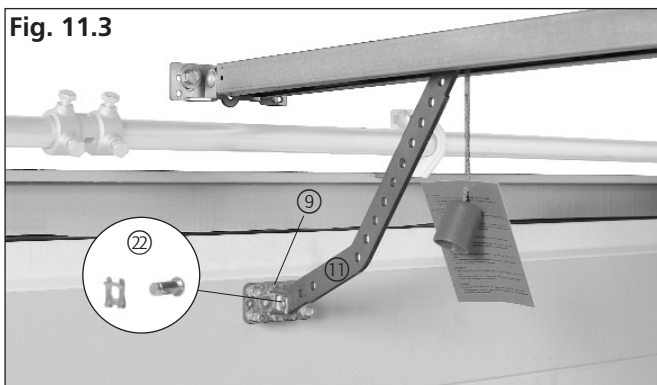

Portens trekkarm (11) (fig. 11.3) forbindes med portbraketten (9).

Fig. 12.1

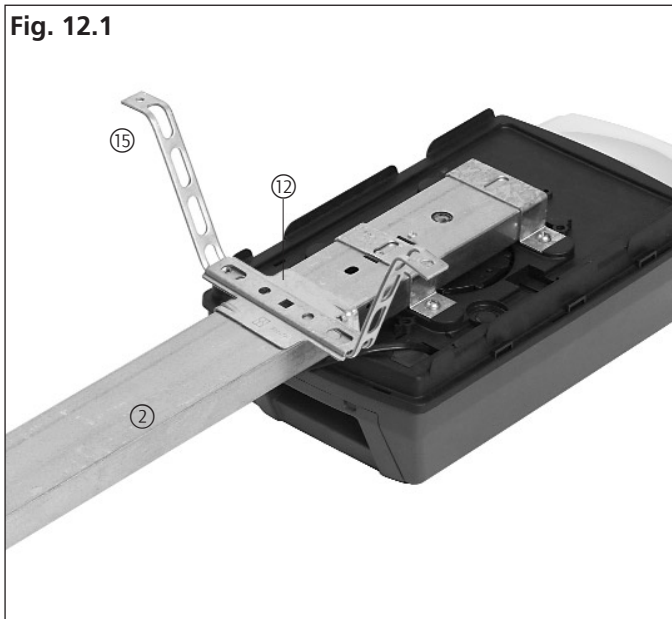

Opphenging av motorenhet:

Et av opphengsklammerne festes på oversiden av motorenheten (fig. 12.1).

Et festejern (15) skyves igjennom og jernet bøyes og tilpasses avstanden til tak eller takstoler.

Fig. 12.2

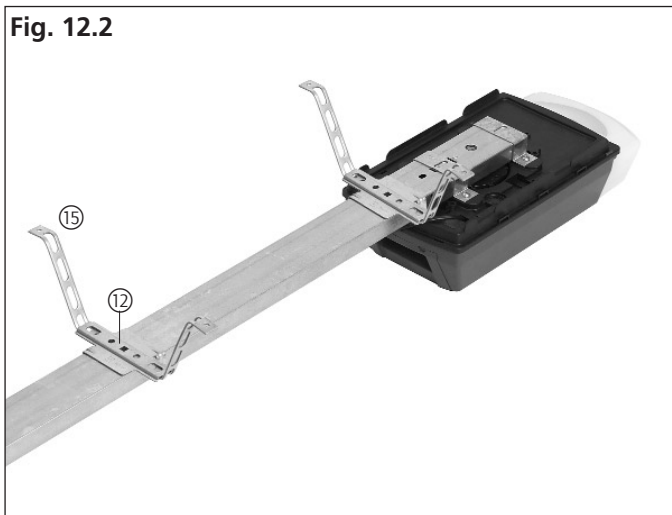

Opphenging av skinne:

Det andre festejernet (15) skyves igjennom det andre opphengs-klammeret (12), bøyes og tilpasses avstanden til taket. (fig. 12.2)

- (2). Føringsskinne, komplett
- (12). Opphengsklammer
- (13). Festebøyle
- (15). Festejern
- (26). Skruesett:
Maskinskrue M6 x 16
Skive \varnothing 6,4 x 18
Mutter M6

Fig. 12.3

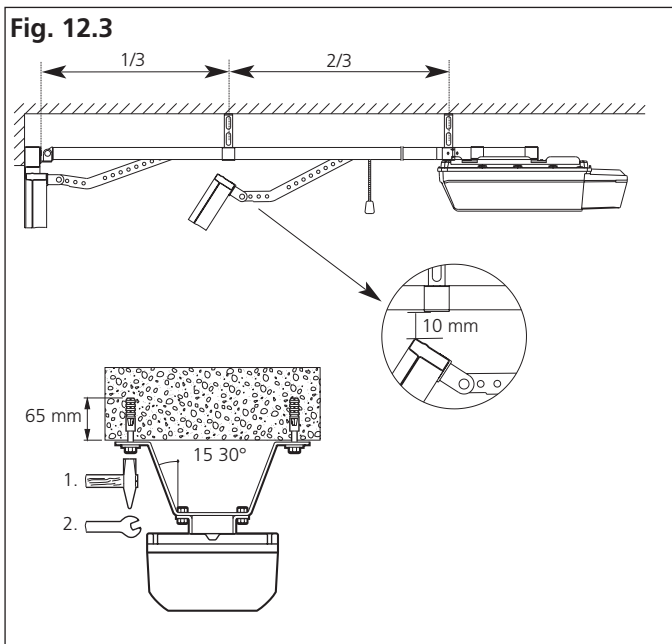

Motorenheten og skinnen henges opp slik at avstanden mellom skinnen og det høyeste punkt på porten, når den er i bevegelse, blir så liten som mulig, helst ned mot 10 mm. Dette er spesielt viktig for tunge og brede porter. Fastmontering til tak gjøres i samsvar med dette. (fig. 12.3)

For å unngå skader på port eller portåpner, er det viktig at avstanden mellom port og skinne ikke blir stor.

Fig. 13



Avmontering av frontdeksel.

Dersom det skal tilkoples impuls-, trykk-, eller nøkkelstrømbryter eller fotocelle, må dekselet tas av.

Kapslingsgrad: Kun for tørre rom.

Fig. 14.1:

- A** Antenneboks
- B** Antennelisse

Fig. 14.1

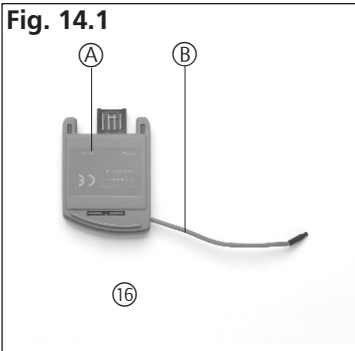
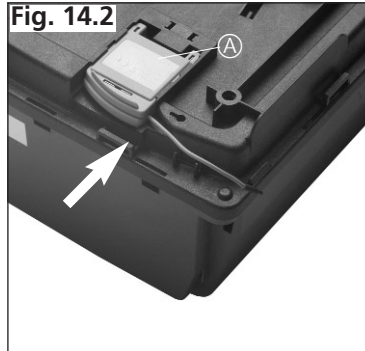

Fig. 14.2



Antenneboksen plasseres og tilkoples i utsparingen på oversiden, bak på motorenheten (Fig. 14.2).

Merk:

For å oppnå best mulig rekkevidde ved bruk av fjernkontrollen, skal antennelissen henge fritt ned.

Fig. 15.1

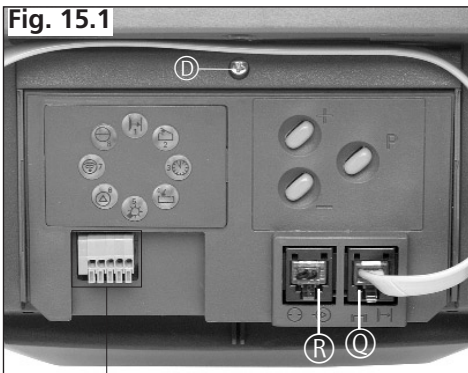

Som ekstrautstyr kan leveres en impulsbryter som viser om porten er lukket eller åpen. Denne er utstyrt med ledning med plugg som stikkes inn i **R**, men først må kortslutningspluggen som sitter i **R**, fjernes. **Stikk ikke denne inn i Q!**

Trykkbryter eller nøkkelbryter leveres heller ikke med, men kan eventuelt tilkoples på klemmene 1 og 2 (Fig. 15.2).

Fig. 15.2

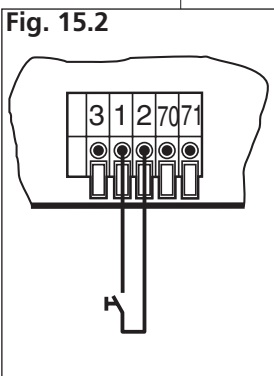
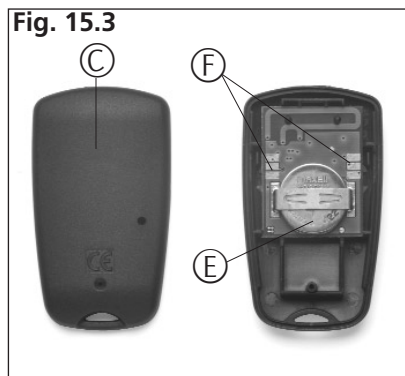

Fig. 15.3



Tilkopling av eventuell fotocelle skjer i klemmene 70 og 71.

Alle tilkoblinger må være spenningsfrie!

Fremmed spenning ødelegger elektronikken.

Klargjør fjernkontrollen.

Åpne dekselet og legg batteri i fjernkontrollen.

Pass på å legge polene riktig!

(Fig. 15.3) Ha fjernkontrollen klar til programmeringen!

Etter at strømmen blir tilsluttet, foretar portåpneren en egentest. Dette vises ved at portåpnerens belysning og LED (1) – (8) lyser i ca. 2 sek.

Se side 12 for bruk av de forskjellige symboler på styringsenheten.

Før portåpneren tas i bruk første gang, må grunninnstillingene av styringen programmeres.

Portåpneren klargjøres for programmering ved å trykke på P i ca. 4 sek. Alle symbolene lyser, nr. 2 blinker.

1. Programmering av portens posisjon i åpen stilling.
2. Programmering av portens posisjon i lukket stilling
3. Overføring av fjernkontrollens kode til styringsenheten

1. Lys nr. 2 blinker.

Kjør porten opp til ønsket posisjon for "Åpen port" ved å holde på pluss-knappen. Juster eventuelt med minus-knappen. Lagre posisjonen med et kort trykk på P.

2. Lys nr. 4 blinker.

Kjør porten ned til ønsket posisjon for "Port lukket" ved å holde på minus-knappen. Juster med pluss-knappen. Lagre posisjonen ved å trykke kort på P.

3. Lys nr. 7 blinker.

Trykk ca. 3 sek. på en av knappene på fjernkontrollen. Lys nr. 7 blinker hurtig. Fjernkontrollens kode programmeres da i elektronikken. Trykk kort på P to ganger for å lagre. (Nå lyser nr. 8)

Automatisk kraftinnstilling:

Etter programmeringen kjøres porten opp og ned to ganger uten å stanse underveis. Kraften for åpning og lukking (trekk- og trykkraft) tilpasses da automatisk for alle punkter i banen.

Skulle motoren kople seg ut under denne prøvekjøringen (led 8 og 2 blinker), gjentas programmeringen som er beskrevet i pkt. 1-3.

Skulle det oppstå behov for å justere kraften utover dette, kan en følge punkt 4 og/eller 5, men dette anbefales vanligvis ikke. Kontakt forhandleren om dette.

Trykk da først på P i 2 + 8 sekunder. LED 2 blinker raskt. Trykk så kort på P en gang for justering av trekkraften (2 og 6 blinker), to ganger for justering av trykkraften (4 og 6 blinker).

4. Lys nr. 2 og 6 blinker.

Kraften for åpning av porten, trekkraften, økes ved korte trykk på pluss-knappen, reduseres ved å trykke på minus-knappen. Kraften kan reguleres fra 1 til 16. Maks er 16. Lagre ved å trykke kort på P.

5. Lys nr. 4 og 6 blinker.

Kraften for lukking av porten, trykkraften, justeres på samme måte som for trekkraften fra 1 til 16. Lagre med et kort trykk på P.

Dersom du under programmeringen bruker mer enn 120 sek. før noen knapp blir trykket på, går portåpneren tilbake til driftstilstand. 1 – 8 lyser kort. Du kan da starte programmeringen forfra igjen, men du kan også gå rett inn i det programmeringspunktet du arbeidet med. Se side 12.

Se også side 12 dersom du senere ønsker å justere et av programmeringspunktene.

Justering av programmering. Hvordan du går direkte inn i et programmeringspunkt.

1. Dersom du skal justere kun ett programmeringspunkt, følger du anvisningene for dette fra B til D og stanser.
2. Dersom du skal gå tilbake til et programmeringspunkt fordi du falt ut av programmeringen og nå skal fullføre denne, følger du punktene B til D for det aktuelle punkt.

A. Justering av:	B. Start med:	C. Fortsett med:	D. Avslutt med:
Endestilling for åpen port.	Trykk tast P ca. 4 sek. Alle symbolene lyser, nr. 2 blinker.	Kjør så porten opp til ønsket posisjon for 'åpen port' ved å holde på pluss-knappen. Juster eventuelt med minus-knappen. Lagre ved ved å trykke på P.	Trykk 3 ganger til på P-tasten. Nr. 8 lyser.
Endestilling for lukket port.	Trykk tast P ca. 4 sek. Alle symbolene lyser, nr. 2 blinker	Trykk 1 gang til på tast P. Alle symbolene lyser - nr. 4 blinker. Kjør porten opp eller ned ved å holde på pluss eller minusknappen. Lagre ved å trykke på P.	Trykk 2 gang til på P-tasten Nr. 8 lyser.
Fjernkontroll. Legge inn kode.	Trykk tast P ca. 4 sek. Alle symbolene lyser, nr. 2 blinker	Trykk 2 ganger til på tast P. Alle symbolene lyser - nr. 7 blinker. Trykk ca. 3 sek. på fjernkontrollen. Lagre ved å trykke på P.	Trykk en gang til på P-tasten. Nr. 8 lyser.

Symbolforklaring

, ...
 ... LED lyser ikke

 ,
 ... LED lyser

 ,
 ... LED blinker

 ,
 ... LED blinker raskt

Oversikt over de innstilte kraftverdier:

Fig. 16.1

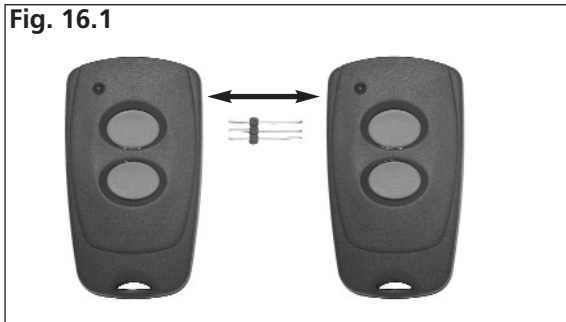

Lære kodingen:

- Det er nødvendig at alle fjernkontroller som skal benyttes på samme portåpner, har samme koding.
- Forbind to fjernkontroller ved hjelp av koplingspluggen (Fig. 16.1) Feilpoling er ikke mulig! (Midten = pol 1, utvendige pol 2).
- Trykk på tasten til den venstre fjernkontrollen og hold den nede. (Fig. 16.2)
- Trykk samme tast på den høyre fjernkontrollen i 2 sek. imens du holder tasten på den venstre nede. (Fig. 16.3)
- Ta bort koplingspluggen.

Fig. 16.2



På fjernkontroller der begge taster skal benyttes, må denne fremgangsmåten følges for hver tast.

Forandre kode:

Det er mulig å programmere inn en ny kode på anlegget. Dette kan være aktuelt dersom en fjernkontroll går tapt.

- tilslutt koplingspluggen i den fjernkontrollen som skal omprogrammeres.
- kortslutt en av de utvendige ledningene med den midterste. (Fig. 16.4)
- trykk på fjernkontrollen i minst 5 sek.

Fig. 16.3



Abb. 18.3

Fig. 16.4



Abb. 18.4

Fjernkontrollen får en ny tilfeldig valgt kode og kontrollampen blinker raskt. Når lampen lyser konstant, kan du slippe tasten på fjernkontrollen og koplingspluggen kan fjernes. Den nye kodingen er ferdig. På fjernkontroller der begge kanaler benyttes, må denne omkodingen gjentas for hver tast.

Når fjernkontrollen har fått en ny kode, må denne overføres til portåpneren. Se side 12.

Fig. 17

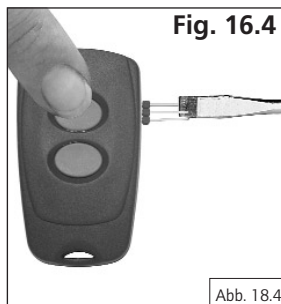
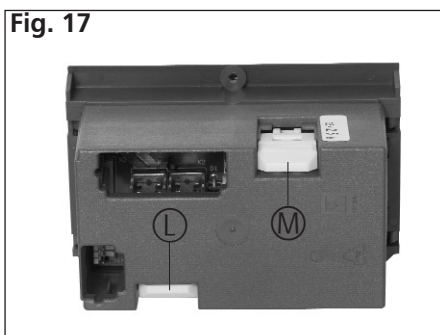

Sikringer.

Sikringene finnes på baksiden av styringsenheten. Dersom sikringene skal byttes, må skruen D løsnes og hele styringsenheten trekkes ut av portåpneren.

- L Motorsikring 10 A MT maks.
- M Nettsikring 2,5 A MT maks

Igangsetting og vedlikehold

Vinduer, dører og porter som drives med motor, bør kontrolleres av fagfolk før de settes i gang og deretter helst en gang i året.

Edlandsåpneren krever lite vedlikehold, men vi anbefaler at du regelmessig kontrollerer at alle bevegelige deler i portåpnersystemet går lett.

Kontroller regelmessig portens avbalansering. Til dette skal porten koples fra drivmotoren. Se side 6. Porten skal kunne bevegges lett med hånden.

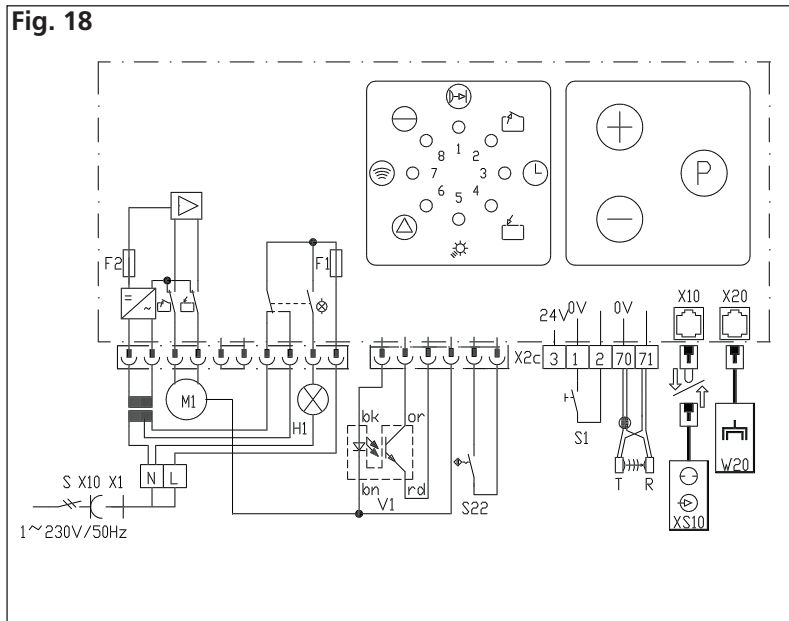

Kopleplan Edlandsåpneren (fig. 18)

- F1 Sikring (maks 10 A)
- F2 Sikring (maks. 2,5 A)
- H1 Portåpnerbelysning
- M1 Motor
- S Hovedbryter eller trykknapp
- S1 Trykknapp (Impuls)
- V1 Turtallsensor
- S22 Referansepunktsensor
- X0 Nettstikkontakt
- X1 Nettkabel med støpsel

Tilkoplingsklemmer:

- X2c Trykkbryter
- T Sender fotocelle
- R Mottaker -"-

Pluggtilkoplinger:

- X10 Eksterne betjeningslementer
- X20 Elektronisk antenne, fotocelle

NB! Lavspenning! Fremmed spenning i kopleplanhylsene X10, X20 eller klemeskruene X2c ødelegger hele elektronikken!

Tekniske data.

Portåpner	Edlandsåpneren
Tilkoplingsverdier	230 V, 50 Hz
	200 W
Bevegelseshastighet	0,14 m/sek
	med myk start og myk stopp
Trekk- og trykkraft.....	500 N
Bevegelsesbegrensning	88 sek.
Belysning	1 x 40 WE, slukker automatisk
	etter 180 sek.
Styrespenning	Lavspenning under 24 V DC
Utkoplingsautomatikk	Elektronisk kraftbegrensning med
	Mikroprosessor og motorstrømovervåking
Blokkeringsbeskyttelse	På mikroprosessor og turtallsensor
Beskyttelsestype	Kun for tørre rom
Batteri i fjernkontroll	1 x 3V CR2032 for 2-kanal midi fjernkontroll



Når det oppstår feil, blinker LED  på motorenheten. For å finne ut hvilken feil det er, trykkes kort på taste . Summer så tallene på de LED-ene som blinker. Summen angir feilnummer.

f.eks. 10:



Feilnummer 6 (LED  blinker uregelmessig)

eller

Feilnummer 15 (LED  +  blinker uregelmessig)



Årsak: Ekstern fotocelle reagerer på hindring eller er defekt.
Tiltak: Hindringen fjernes eller fotocellen kontrolleres.

Feilnummer 7 (LED  blinker uregelmessig)

Årsak: Programmeringen er avbrutt
Tiltak: Gjenta eller fortsett programmeringen. Se side 11 og 12.

Feilnummer 8 (LED  blinker uregelmessig)

Årsak: Referansepunktbytter er defekt.
Tiltak: Motorenheten må kontrolleres/repareres.



Feilnummer 9 (LED  +  blinker uregelmessig)

Årsak: Porten beveger seg for tungt.
Tiltak: Portens bevegelse kontrolleres og justeres. Porten skal gå lett.

Årsak: Turtallsensor er defekt.
Tiltak: Motorenheten kontrolleres og repareres.

Feilnummer 10 (LED  +  blinker uregelmessig)





Årsak: Porten går for tungt eller blokkerer, eller utkoplingsautomatikken er for følsomt innstilt.
Tiltak: Portens bevegelse kontrolleres. Porten skal gå lett. Programmeringen 'Trekraft' og 'Trykkraft' justeres. Se side 11 og 12.

Feilnummer 11 (LED  +  blinker uregelmessig)

Årsak: Begrensing av bevegelseshastigheten gjør utslag.
Tiltak: Motorenheten og skinnesystem kontrolleres og repareres.

Feilnummer 16 (LED  +  +  blinker uregelmessig)

Årsak: Kraftbegrensingen med selvtesting gjør utslag.
Tiltak: Motorenheten skal kontrolleres/repareres.

Feilnummer 26 (LED  +  +  +  blinker uregelmessig)

Årsak: Spenningsoveråkingen har reagert

Feilnummer 27 (LED  +  +  +  +  blinker uregelmessig)

Årsak: Påvirkningseffekt kraftbegrensing gjør utslag.
Tiltak: Motorenheten skal kontrolleres/repareres.

Feilnummer 28 (LED  +  +  +  +  blinker uregelmessig)

Årsak: Innlært kraftbegrensing gjør utslag. Porten går for tung eller blokkerer.
Tiltak: Kontroller og juster portens bevegelse. Porten skal gå lett.

Feilnummer 35 (LED  til  blinker uregelmessig)

Årsak: Elektronikk defekt.
Tiltak: Utstyret testes og repareres.

Feilnummer 36 (LED  til  blinker uregelmessig)

Årsak: Kortslutningsplugg er fjernet, men ingen eksterne brytere er tilkopleet.
Tiltak: Kople til ekstern bryter eller sett kortslutningspluggen inn igjen.